

Pharmaka



Automotive



Lebensmittel



Elektronik

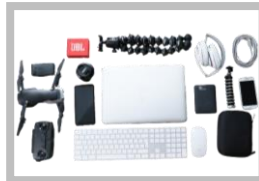

Verpackung



## KOMPAKT | EINFACH | PREISWERT GURTFÖRDERER SW-GF50

Leichtfördertechnik  
Gestellbau  
Palettenfördertechnik  
Komponenten  
Service

**Ihr Partner in der Fördertechnik,  
Automatisierung und Instandhaltung.**

# INHALTSVERZEICHNIS

<u>TECHNISCHES DATENBLATT</u>	<b>4</b>
<u>BANDÜBERGÄNGE</u>	<b>5</b>
<u>UMLENKUNGEN</u>	<b>6</b>
<u>ANTRIEBE</u>	<b>7</b>
<u>MOTORANBAU</u>	<b>9</b>
<u>GURTTYPEN</u>	<b>10</b>
<u>STOLLEN UND WELLENKANTEN</u>	<b>12</b>
<u>SEITENFÜHRUNGEN</u>	<b>13</b>
<u>FREQUENZUMRICHTER SPEEDCONTROL</u>	<b>18</b>
<u>BANDSTÜTZEN</u>	<b>19</b>
<u>BANDNEIGUNG</u>	<b>21</b>

# KOMPAKTE BAUFORM FÜR EINE IDEALE INTEGRATION

**Der neue Gurtförderer GF50 von S+W Fördertechnik überzeugt mit einer geringen Baugröße und der hervorragenden Integration in Ihr System.**

Mit einer Einbauhöhe von nur ca. 55 mm und einer Baubreite, die nur um 10 mm breiter als der Gurt aufbaut, ist der Förderer bestens geeignet für eine kompakte Maschinenintegration. Die zulässige Gesamtlast von bis zu 75 kg eignet sich hervorragend für Verpackungs-, Kunststoff-, Elektro- und Automobilindustrie. Die Geschwindigkeitskonfigurationen erfolgen über unseren Geschwindigkeitsregler, der optional als Zubehör erhältlich ist. Die breite Gurtauswahl – Schnitffest, Ölbeständig, ESD-Tauglich, FDA-Konform – machen den SW-GF50 zu einem wirklichen Allrounder.

- Geringe Einbauhöhe
- Geringe Baubreite
- Gesamtlast bis 75 kg
- Geschwindigkeitskonfiguration
- Breite Gurtauswahl

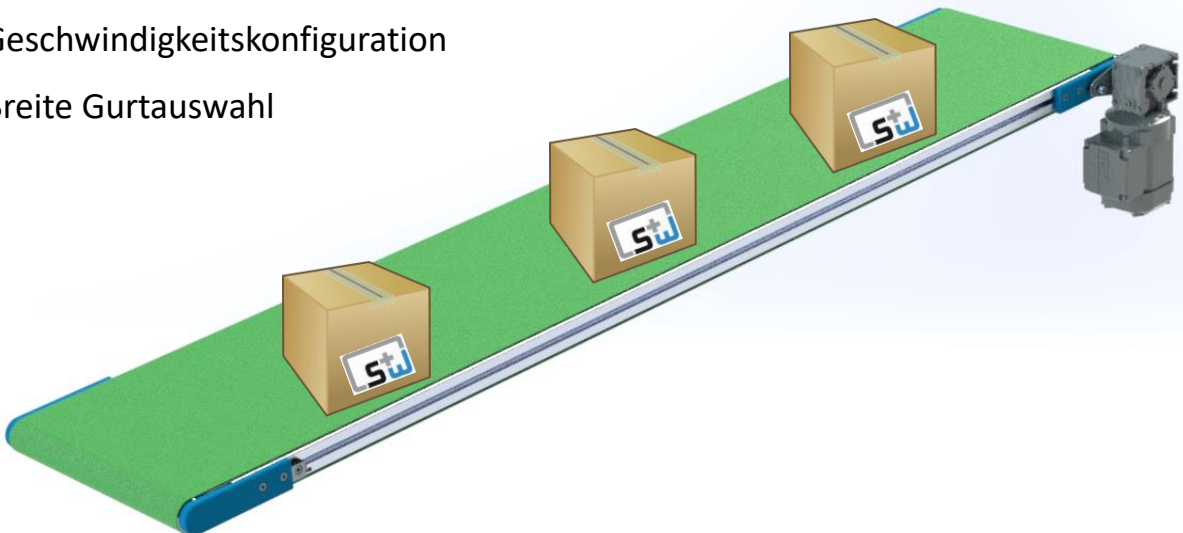

# TECHNISCHES DATENBLATT

	Technische Daten	Optionen	Bemerkungen
<b>Bandlänge L [mm]</b>	450 bis 10.000	Ab 6.000 mm transportfähige Trennung	Alle Zwischenlängen möglich
<b>Streckenbreite B [mm]</b>	45 bis 900	Andere Streckenbreiten auf Anfrage möglich	Standard-Rastermaß 45 und 90; 100 bis 300 mm 50er Rastermaß; ab 300 mm 100er Rastermaß bis 900mm
<b>Gurttypen</b>	<b>PU</b> Polyurethan, <b>PVC</b> Polyvinylchlorid, <b>PET</b> Polyethylenterephthalat, <b>NBR</b> Nitrilkautschuk  ölbeständig, antistatisch, schnittfest, FDA konform  Farben: Weiß, Schwarz, Blau, Grün, Transparent uvm.	Andere Gurttypen auf Anfrage möglich	Staubetrieb Taktbetrieb Stetigbetrieb
<b>Geschwindigkeiten [m/min]</b>	Bis 60 m/min	Andere Geschwindigkeiten auf Anfrage	Mit Frequenzumrichter ca. +/- 50% regelbar
<b>Bandbelastungen</b>	Bis zu max. 75 kg (bei einer Streckenbreite mind. B=600 mm)	Höhere Bandbelastung auf Anfrage	
<b>Antrieb</b>	Direktantrieb, Sekundärantrieb, Untergurtantrieb, Trommelmotor (80mm Durchmesser)	SEW Motor IP54, RAL lackiert Standard, andere auf Anfrage	Mittelantrieb: Direkt angetrieben, indirekt angetrieben Position wählbar
<b>Umlenkungsvarianten</b>	Standardumlenkung U1 Ø 54 mm, Messerkante MK1 Ø 14 mm, Messerkante MK2 Ø 19 mm		MK1 bis 18 m/min, MK2 bis 60 m/min

# ÜBERSICHT BANDÜBERGÄNGE

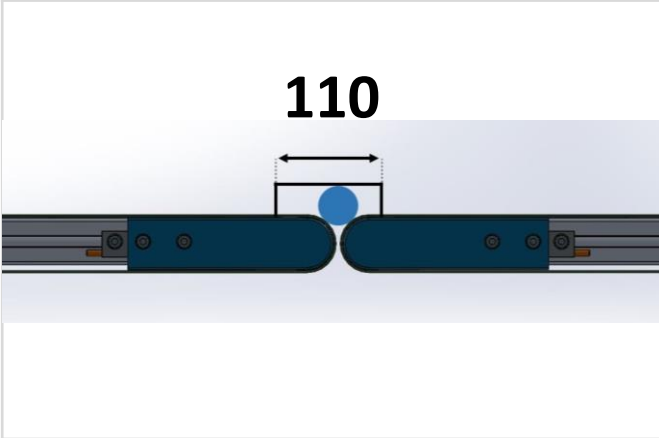
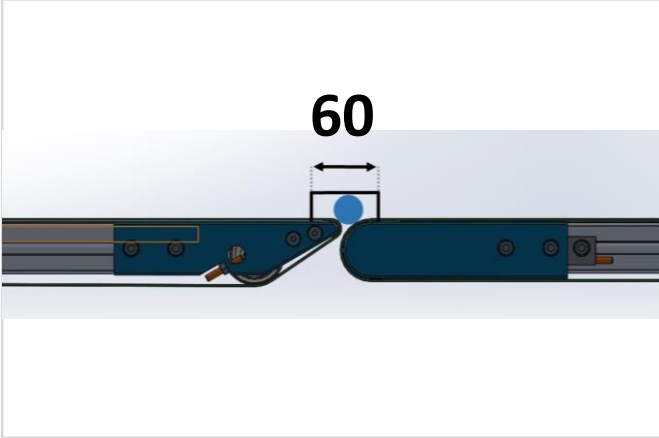
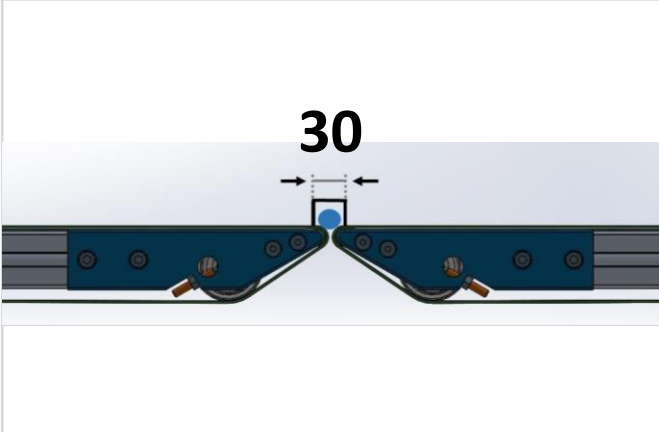
Variante 1	
	<p>Standard Umlenkung U1 + Standard Umlenkung U1</p> <p><b>Einlauf D = 54 mm</b> <b>Auslauf D = 54 mm</b></p> <p>kompakte Bauform</p> <p>Bauteile mit einer Gesamtlänge von minimal <b>110mm</b> realisierbar</p>
Variante 2	
	<p>Standard Umlenkung U1 + Rollende Messerkante MK1</p> <p><b>Einlauf D = 54 mm</b> <b>Auslauf D = 14 mm</b></p> <p>Sehr kompakte Bauform</p> <p>Bauteile mit einer Gesamtlänge von minimal <b>60mm</b> realisierbar</p>
Variante 3	
	<p>Rollende Messerkante MK1 + Rollende Messerkante MK1</p> <p><b>Einlauf D = 14 mm</b> <b>Auslauf D = 14 mm</b></p> <p>Sehr kompakte Bauform</p> <p>Bauteile mit einer Gesamtlänge von minimal <b>30mm</b> realisierbar</p>

# ÜBERSICHT

## UMLENKUNGEN U1/MK1/MK2

### Standardumlenkung U1

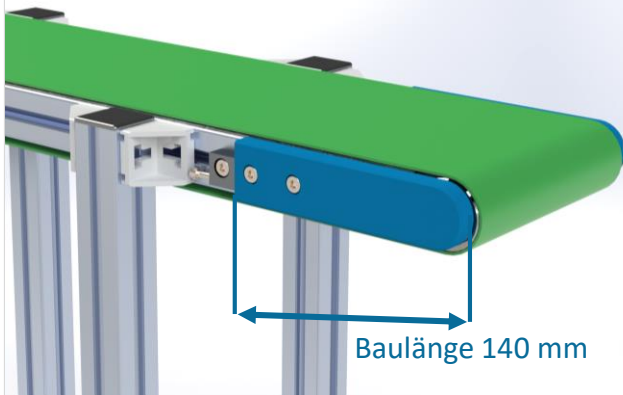

- Walzendurchmesser 54 mm
- Streckenbreite B = plus 30 mm
- Baulänge 140 mm
- Gurtspannung seitlich

### Messerkante MK1

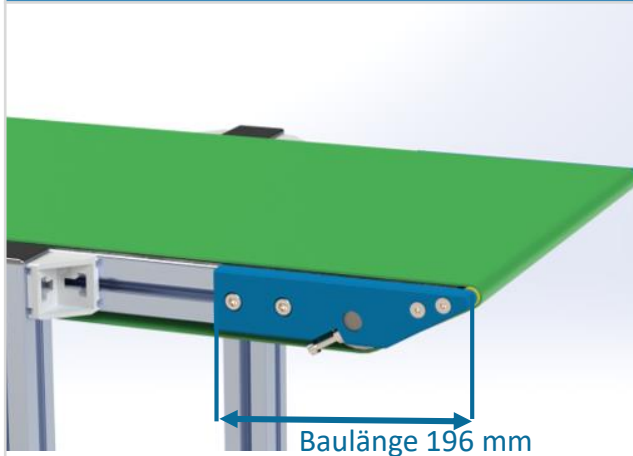

- Walzendurchmesser 14 mm
- Streckenbreite B = plus 30 mm
- Baulänge 196 mm
- Justierung mittels untenliegender Umlenkwalze
- Geschwindigkeit 18m/min
- Achtung min. Biegeradius Gurt beachten*

### Messerkante MK2

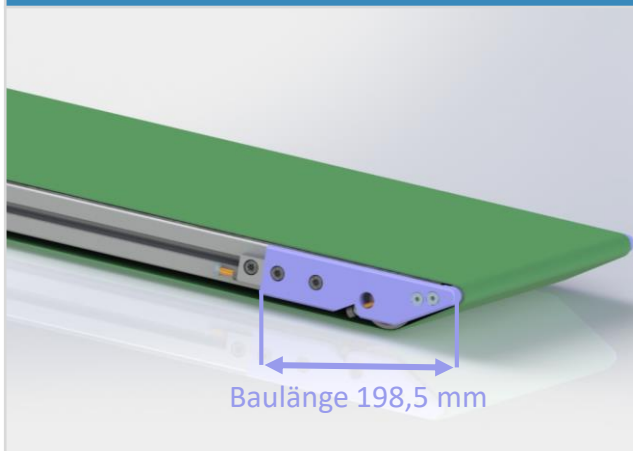

- Walzendurchmesser 19 mm
- Streckenbreite B = plus 30 mm
- Baulänge 198,5 mm
- Geschwindigkeiten bis zu 60 m/min realisierbar!

# ÜBERSICHT

## ANTRIEBSAUSFÜHRUNG

Direkter Antrieb		
Direktantrieb DA		
	links/rechts Oben (OB), Unten (UN), In Förderrichtung (IF), Gegen Förderrichtung (GF)	Bandgeschwindigkeit 12/24 m/min  <i>Andere Geschwindigkeiten auf Anfrage</i>
Mittelantrieb MA		
	links/rechts Unten (UN), In Förderrichtung (IF), Gegen Förderrichtung (GF)	
Indirekter Antrieb		
Stirnantrieb SA unten		
	links/rechts Unten (UN), In Förderrichtung (IF), Gegen Förderrichtung (GF)	
Stirnantrieb SA oben		
	links/rechts Unten (UN), In Förderrichtung (IF), Gegen Förderrichtung (GF)	Bandgeschwindigkeit 11/14/16/19/21/24/27 33/40/46/52/58/64 m/min
Mittelantrieb MA Direkt unten		
	links/rechts Unten (UN), In Förderrichtung (IF), Gegen Förderrichtung (GF)	
Ohne Antrieb		
Ohne Motorbaugruppe		
	Ohne Motorbaugruppe	Direktantrieb oder Mittelantrieb

# MOTORANBAU

## LAUFRICHTUNG

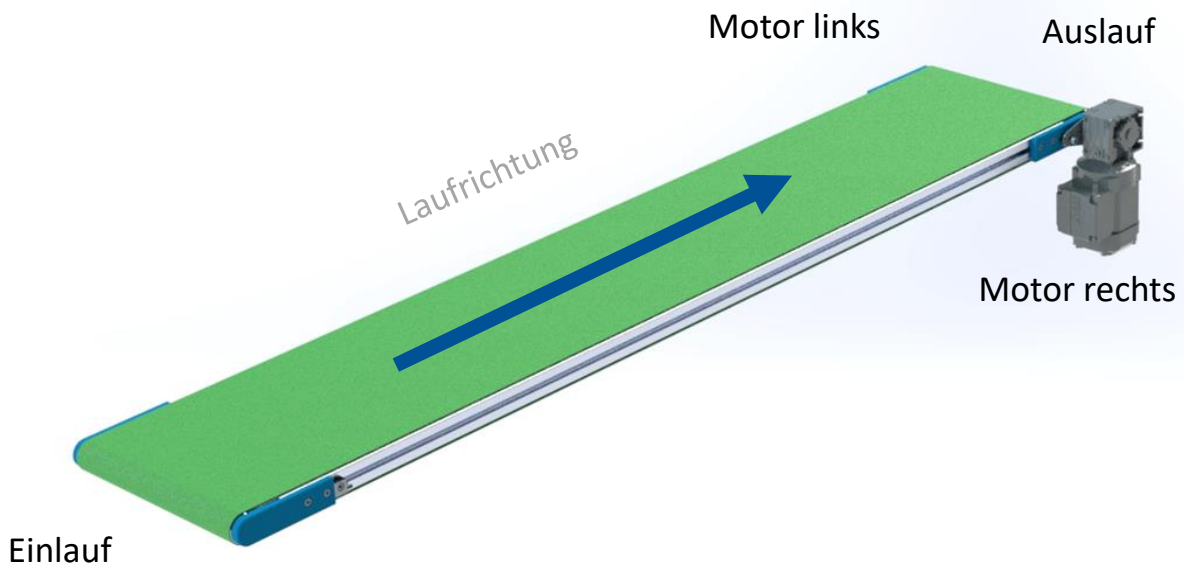

## HINWEISE

- Bandlänge (L) 450 – 10.000 mm (Trennstelle bei 6.000 mm)
- Streckenbreite (B) 45 – 900 mm
- Streckenhöhe ca. 55 mm (Streckenhöhe gurtabhängig)
- Belastung bis max. 75 kg (bei einer Streckenbreite B ab 600 mm)
- Bandgeschwindigkeit (V) bis 60 m/min (andere Geschwindigkeiten auf Anfrage)
- Stufenlos regulierbare Geschwindigkeit mit Geschwindigkeitsregler
- Bandlaufhöhe (LH) 400 mm bis 1.500 mm
- Antriebe immer ziehend ausführen, schiebend auf Anfrage möglich
- Mittenantrieb reversierbar möglich
- Längen-/Breitenverhältnis 2:1 (andere auf Anfrage)



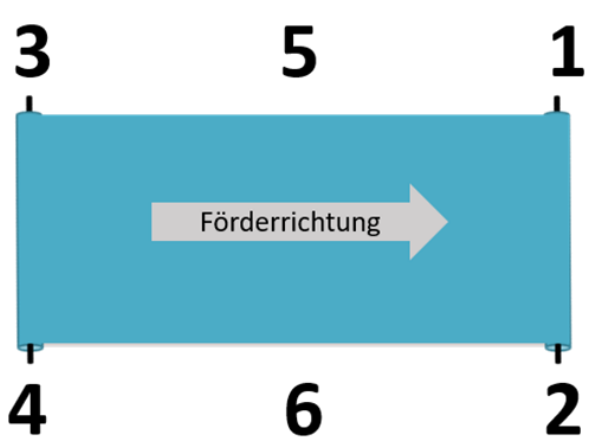
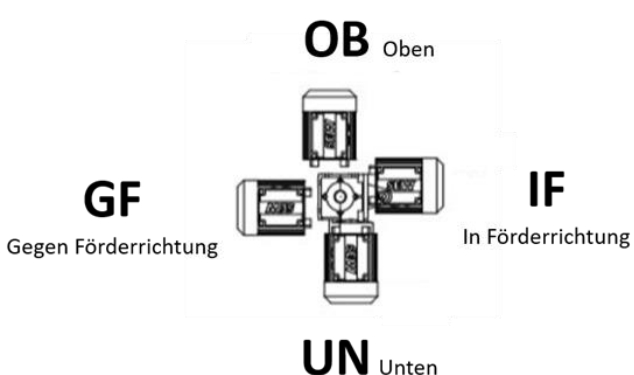

# MOTORANBAU

## ANTRIEBSANORDNUNG UND MOTORSTELLUNG

Antriebsanordnung	
	<p>Die Antriebsanordnung beschreibt, wie und wo der Antrieb inklusive des Motors verbaut werden soll.</p> <p>Zur Auswahl stehen die Antriebsanordnungen Ein-/ Auslaufseite, unterhalb oder oberhalb des Bandkörpers, links oder rechts verbaut.</p>
Motorstellung	
	<p>Die Motorstellung kann wie auf der Darstellung zwischen</p> <ul style="list-style-type: none"> <li>0°= UN</li> <li>90°= GF</li> <li>180°= OB</li> <li>270°= IF</li> </ul> <p>variiert werden.</p> <p>Wenn keine Vorgabe vom Kunden vorliegt, wird die Antriebsanordnung Auslaufseite/links/unten geliefert.</p>

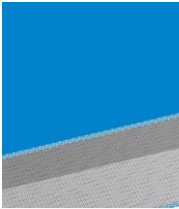
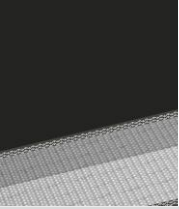
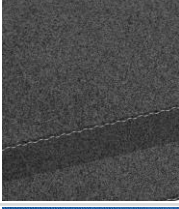
# ÜBERSICHT GURTTYPEN

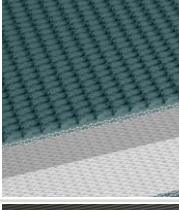
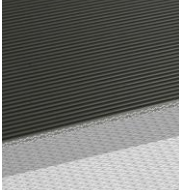
Bild	Bestellcode Nr.	Branche	Material	Staufähigkeit	Rollende Messerkante	schnittfest	antistatisch	Oberflächenbeschaffenheit Bezeichnung	Temperatur [°C]
	01	Automotive Lebensmittel Pharmaka	TPU, Matt	nein	ja	nein	ja	SW 3/2 U0/U2 blau, weiß, grün FDA. Öl- und Fettbeständig Antistatisch	-20 +80°
	02	Automotive	PVC	nein	nein	nein	ja	SW 5/2 U0/V5 schwarz, weiß, blau und grün FDA. Öl- und Fettbeständig	-10 +90°
	03	Automotive Elektronik	Filz	Ja	nein	ja	ja	SW Novo 25HC Anthrazit Antistatisch Schnittfest	-10 +120°
	04	Verpackung Lebensmittel Pharmaka	PU	bedingt	ja	nein	ja	SW 3/2 U0/U0 weiß und blau FDA. Öl- und Fettbeständig Antistatisch	-20 +80°
	05	Verpackung	PVC	nein	nein	nein	nein	SW 8/2 U0/V15 Petrol Geeignet für Steigende Anwendung Hohe Reibung	-20 +60°
	06	Elektronik	PVC	nein	nein	nein	nein	SW 8/2 U0/V/S- LG Petrol Geeignet für Steigende Anwendung Hohe Reibung	-20 +60°

Hinweis: Weitere Gurte auf Anfrage.

Wir empfehlen außerdem, die Angaben im Rahmen der jeweiligen Betriebsverhältnisse und der auf das Band einwirkenden Medien und der Gegebenheiten mit uns zu besprechen.

# ÜBERSICHT

## STOLLEN UND WELLENKANTEN

Material	Temperaturbereich [°C]
PVC	-10° bis +70°
PU	-30° bis +80°
PET	-30° bis +100°
NBR	-25° bis +120°

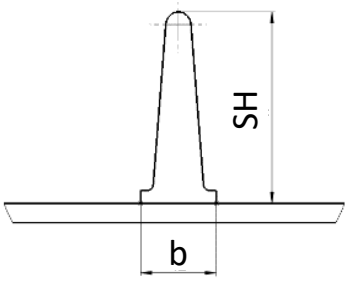
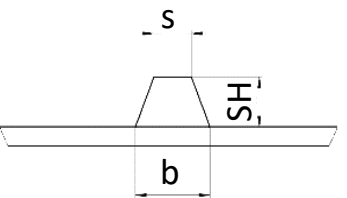
Bezeichnung	Mindestabstand & Größen	Material	Farbe	Min. Ø Umlenkung UM
	Mindestabstand 40mm pro Stollen, Mitte-Mitte  <b>Größe h =</b> T20, T30; T35, T40, T50, T60 <b>Größe b = 12 mm</b>	PU S=12 mm oder PVC S= 20 mm	Grün, Weiß, Blau	Ø 50 mm
	Mindestabstand 30 mm pro Stollen, Mitte-Mitte  <b>Größen [mm]:</b> K6: B=6, H=4, S=3,6 K10: B=10; H=6, S=6 K15: B=15; H=8; S=9,5	PVC, PU	Grün, Weiß, Transparent	K6 Ø 30 mm K10 und K15 Ø 60 mm

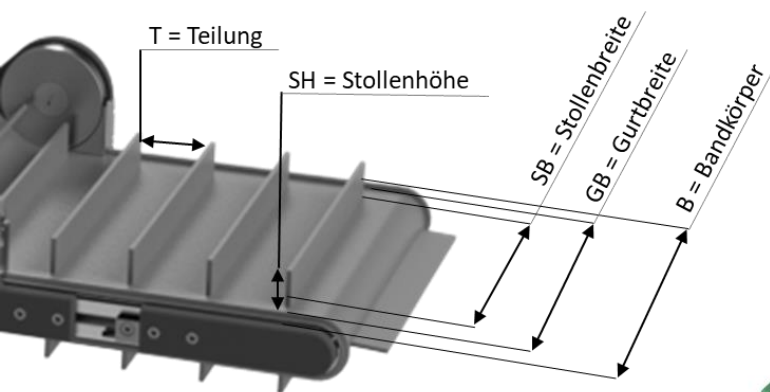

### Querstollen (Tragseite)

Dienen als Mitnehmer für das Fördergut, insbesondere bei schrägen Förderern (Stollenbreite min. 6 mm kleiner als Bandbreite)

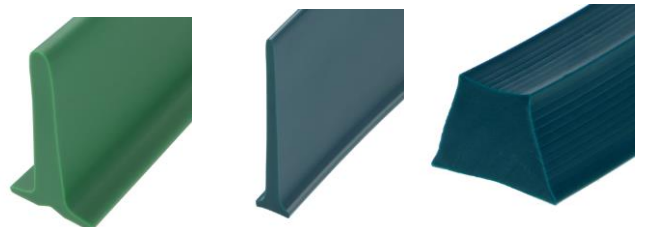

# ÜBERSICHT ZUBEHÖR

## SEITENFÜHRUNGEN SF FESTSTEHEND

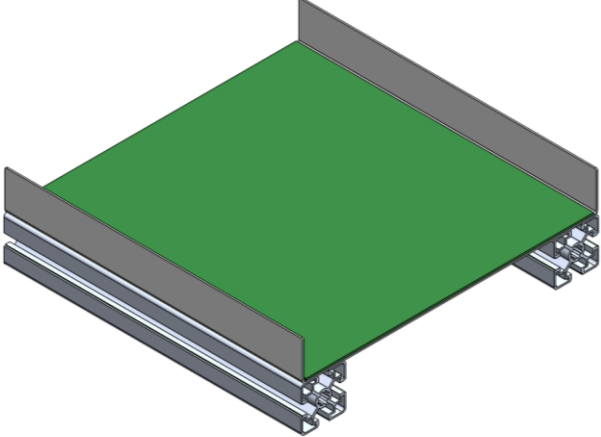
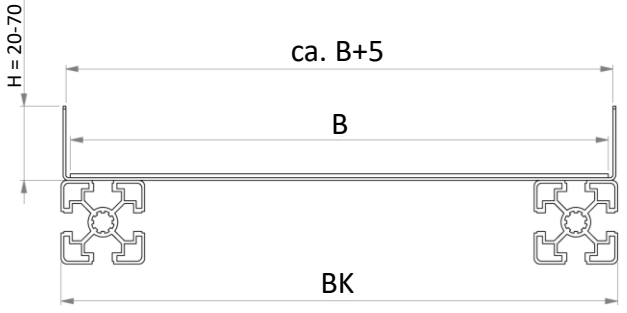
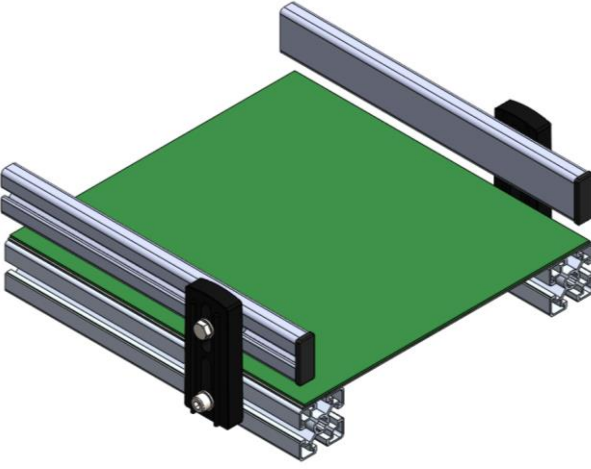
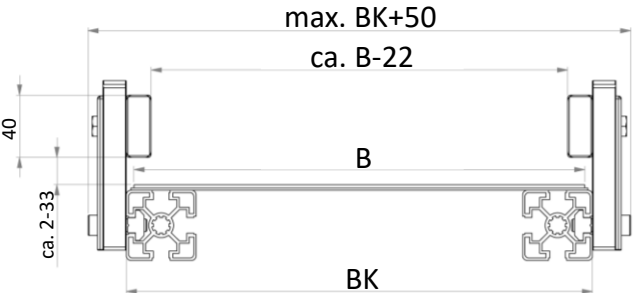
SF01	
<p>Feststehende Seitenführung SF <b>Edelstahl (V2A)</b></p>	<p>Besonderheit: H = 20-70 mm Abstufungen in 5 mm Schritten</p>
	
SF02-1	
<p>Feststehende Seitenführung SF <b>Aluminiumprofil</b></p>	<p>Besonderheit: Verstellbereich über Gurt 5 mm + 10 mm</p>
	

# ÜBERSICHT ZUBEHÖR

## SEITENFÜHRUNGEN SF FESTSTEHEND

### SF02-2

Feststehende Seitenführung SF **Kunststoff Flach**  
**S-Grün**

Besonderheit: S-Grün  
Verstellbereich über Gurt 5 mm + 10 mm

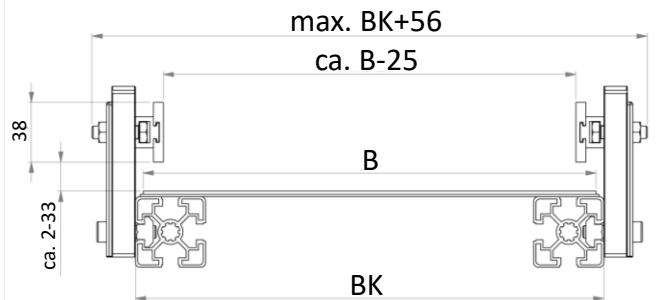
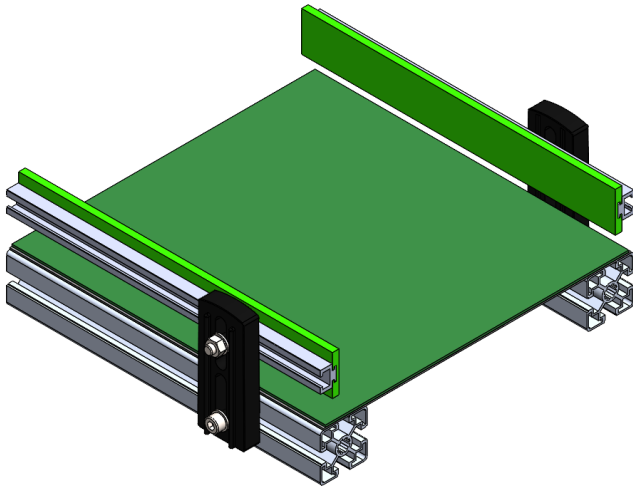

### SF02-3

Feststehende Seitenführung SF **Kunststoff rund**  
**S-Grün**

Besonderheit: Winkelabmaße konfigurierbar  
Verstellbereich über Gurt 1 mm + 20 mm  
Abstufungen in 5 mm Schritten

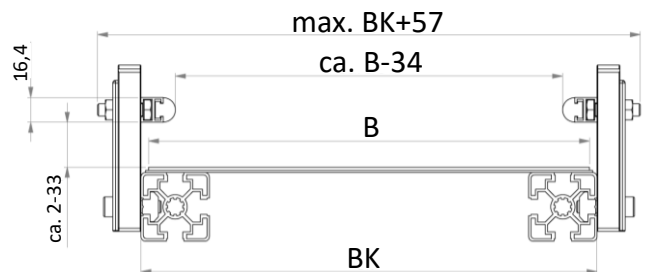
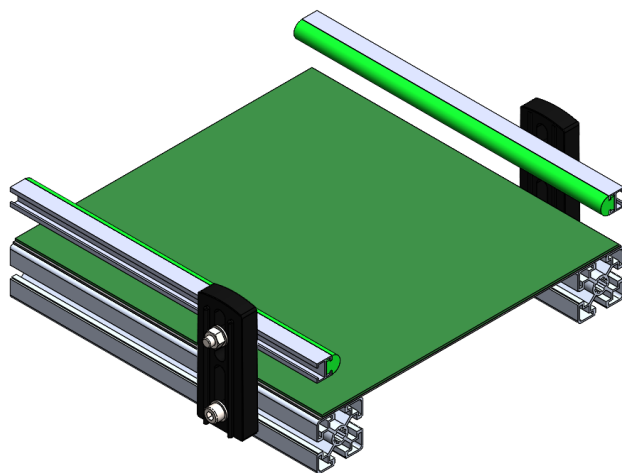

# ÜBERSICHT ZUBEHÖR

## SEITENFÜHRUNGEN SF EINSTELLBAR

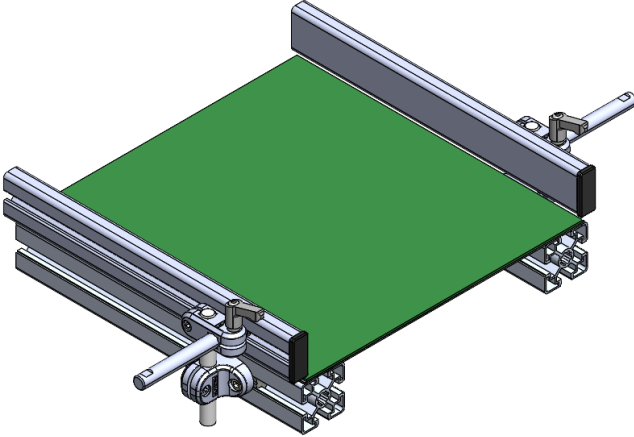
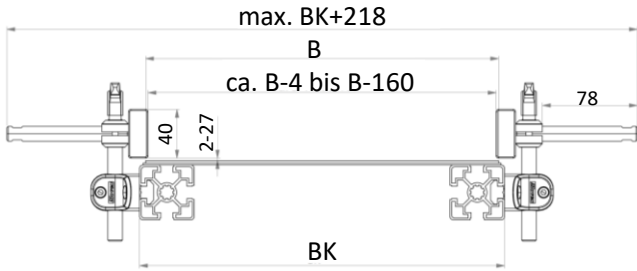
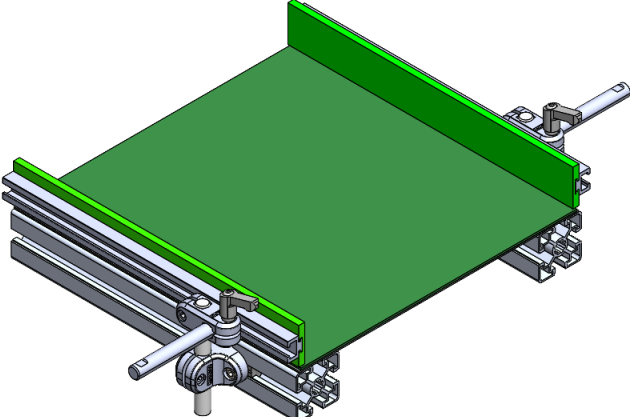
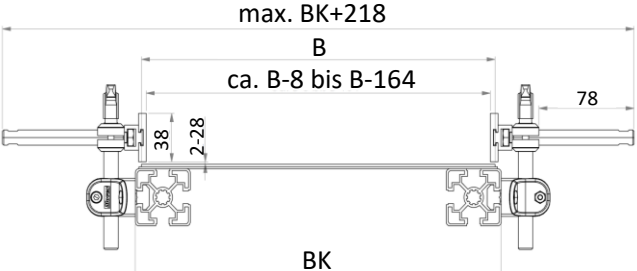
SF03-1	
<p>Verstellbare Seitenführung SF  <b>Aluminiumprofil rechteckig breitenverstellbar</b></p>	<p>Besonderheit: beidseitig verstellbar            Verstellbereich max. Bandkörper -160 mm</p>
	
SF03-2	
<p>Verstellbare Seitenführung SF  <b>S-Grün Aluminium rechteckig breitenverstellbar</b></p>	<p>Besonderheit: beidseitig verstellbar            Verstellbereich max. Bandkörper -164 mm</p>
	

# ÜBERSICHT ZUBEHÖR

## SEITENFÜHRUNGEN SF EINSTELLBAR

### SF03-3

Verstellbare Seitenführung SF  
Aluminium S-Grün abgerundet

Besonderheit: beidseitig verstellbar  
Verstellbereich max. Bandkörper -174 mm

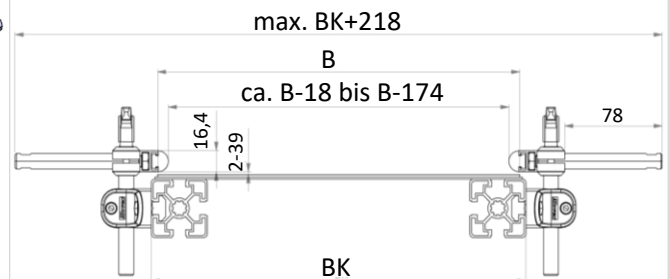
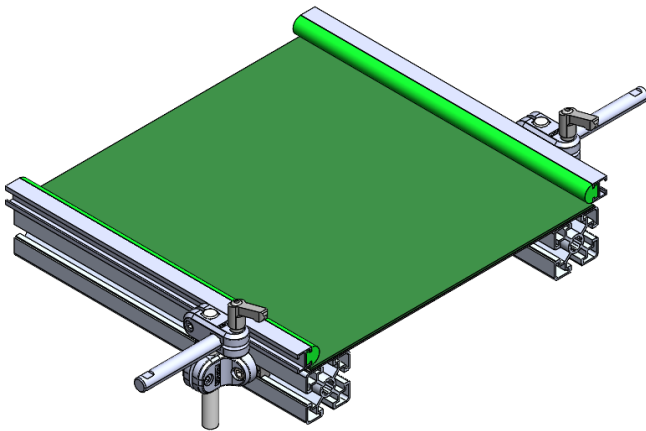

### SF04-1

Verstellbare Seitenführung SF  
Aluminium rechteckig breiten- / höhenverstellbar

Besonderheit: beidseitig verstellbar  
Verstellbereich max. Bandkörper -146 mm

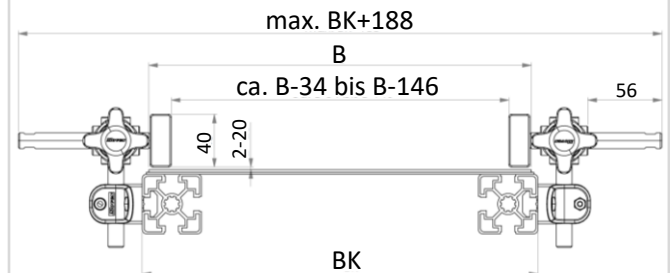
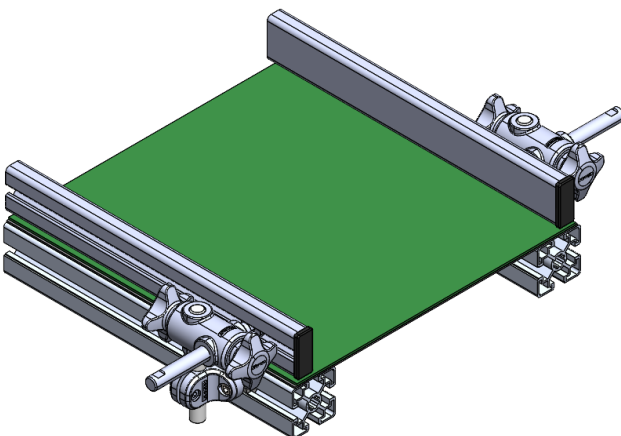

# ÜBERSICHT ZUBEHÖR

## SEITENFÜHRUNGEN SF EINSTELLBAR

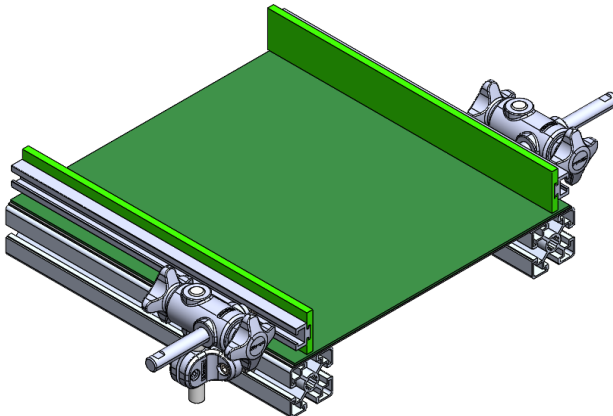
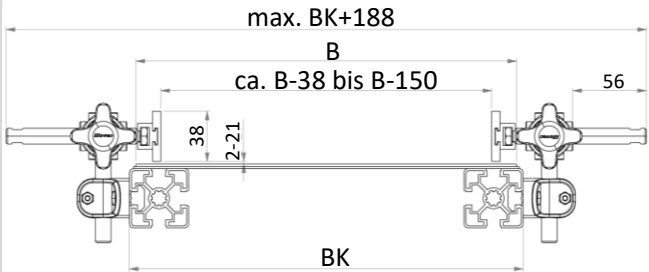
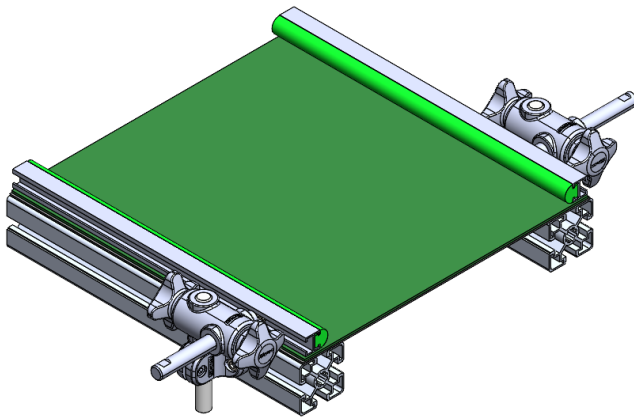
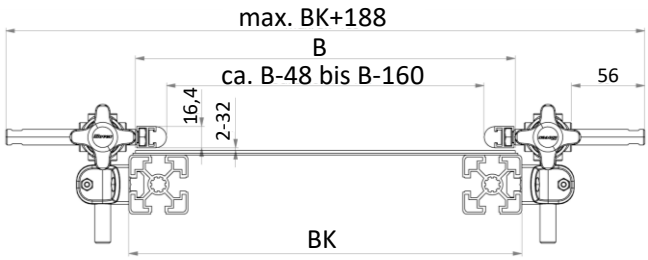
SF04-2	
<p><b>Verstellbare Seitenführung SF</b>  <b>S-Grün rechteckig breiten- / höhenverstellbar</b></p>	<p>Besonderheit: beidseitig verstellbar            Verstellbereich max. Bandkörper -150 mm</p>
	
SF04-3	
<p><b>Verstellbare Seitenführung SF</b>  <b>S-Grün abgerundet breiten- / höhenverstellbar</b></p>	<p>Besonderheit: beidseitig verstellbar            Verstellbereich max. Bandkörper -160 mm</p>
	



# ÜBERSICHT ZUBEHÖR

## Frequenzumrichter FU

### Frequenzumrichter

Bei diesen Frequenzumrichtern handelt es sich um hochwertige Geräte, mit neuester Technik und Top-Ausstattung. Die Frequenzumrichter sind über einen **Potentiometer** geschwindigkeitsregulierend einstellbar.

Bitte beachten Sie, dass der Anschluss und die Programmierung nur von gut ausgebildetem Personal erfolgen darf. Vor Anschluss und Inbetriebnahme ist das Handbuch zu lesen. Beim Anschluss sind alle VDE und insbesondere EMV-Bestimmungen zu beachten.



Frequenzumrichter:	S+W Regelgerät „Schneider Electric“	SEW Movitrac
Versorgungsspannung	1Ph 220...240V AC $\pm$ 15% oder 3 PH 400V/50Hz	1-PH 230V 50Hz oder 3 Phasen 400V/50Hz
Regelbereich	+/- 50% der Bandgeschwindigkeit	+/- 30% der Bandgeschwindigkeit
Nennleistung	0,37KW – 1,5KW	0,75KW – 1,5KW
Schutzart	IP66	IP66
Überlastfunktion	150% des Nennstroms für 60s	Motoren internen Temperaturfühler (TF, TH oder gleichwertig) können direkt angeschlossen werden.
Kommunikations-schnittstelle	Direktanschluss: SBus, CANopen, Modbus Optionskarte: PROFINET, PROFIBUS DP, EtherCAT, EtherNet/IP, Modbus TCP, DeviceNetTM, BACnet	Direktanschluss: SBus, CANopen, Modbus Optionskarte: PROFINET, PROFIBUS DP, EtherCAT, EtherNet/IP, Modbus TCP, DeviceNetTM, BACnet
Anzahl Eingänge	6x Digitaleingänge; <b>50 Funktionen frei programmierbar, integrierte Logik</b> 1x Analogeingang mit 0...10V oder 4...20mA	Digital-I/O: max. 5 DI Analog-I/O: max. 2 AI
Anzahl Ausgänge	2x Digitalausgänge 1x Analogausgang, 0...10V oder 4...20mA	2 Digitale Ausgänge 2 Analoge Ausgänge
Sicherheitseingänge	Sicherheitsfunktion „Sicherer Halt“ (STO) gemäß EN ISO 13849-1 PL d	Sicherheitsfunktion „Sicherer Halt“ (STO) gemäß EN ISO 13849-1 PL d

# ÜBERSICHT ZUBEHÖR

## BANDSTÜTZEN ST

ST01		
	<p>leichte Ausführung</p> <p>Traglast 75 kg</p> <p>Stellfußsteller: PA schwarz</p> <p>Stellfußspindel: Stahl verzinkt</p>	<p><b>Streckenbreite B = 250 mm bis 900 mm</b></p> <p>Höhe von 300 mm bis 1.200 mm</p> <p>Höhenverstellung: +/- 30 mm</p>
ST02		
	<p>leichte Ausführung</p> <p>Traglast 75 kg</p> <p>Stellfußsteller: PA schwarz</p> <p>Stellfußspindel: Stahl verzinkt</p>	<p><b>Streckenbreite B = 250 mm bis 900 mm</b></p> <p>Höhe von 300 mm bis 1.200 mm</p> <p>Höhenverstellung: +/- 30mm</p> <p>Neigbar, dadurch einfacher Gurtwechsel bei kleinen Gurtbreiten</p>
ST03		
	<p>leichte Ausführung</p> <p>Traglast 75 kg</p> <p>Lenkrollen, feststellbar</p> <p>Lauffläche Gummi</p>	<p><b>Streckenbreite B = 250 mm bis 900 mm</b></p> <p>Höhe von 300 mm bis 1.200 mm</p>
ST04		
	<p>leichte Ausführung</p> <p>Traglast 75 kg</p> <p>Lenkrollen, feststellbar</p> <p>Lauffläche Gummi</p>	<p><b>Streckenbreite B = 250 mm bis 900 mm</b></p> <p>Höhe von 300 mm bis 1.200 mm</p> <p>Neigbar, dadurch einfacher Gurtwechsel bei kleinen Gurtbreiten</p>

# ÜBERSICHT ZUBEHÖR

## BANDSTÜTZEN Monoständer ST..M

ST01M Monoständer		
	<p>leichte Ausführung</p> <p>Tragelast 100 kg</p> <p>Stellfußsteller</p> <p>Stahl/Kunststoffbeschichtet Schwarz</p>	<p><b>Streckenbreite B = 90 mm bis 350 mm</b></p> <p>Höhe von 300 mm bis 1.200 mm</p> <p>+/- 25 mm Verstellbereich Stellfüße</p> <p>Neigbar</p>
ST02M Monoständer		
	<p>leichte Ausführung</p> <p>Tragelast 100 kg</p> <p>Stellfußsteller</p> <p>Stahl/Kunststoffbeschichtet Schwarz</p>	<p><b>Streckenbreite B = 90 mm bis 350 mm</b></p> <p>Höhe von 650 mm bis 1.200 mm +/-100 mm</p> <p>+/- 25 mm Verstellbereich Stellfüße</p> <p>Neigbar</p>
ST03M Monoständer		
	<p>leichte Ausführung</p> <p>Tragelast 100 kg</p> <p>2x Lenkrollen, davon 1x feststellbar</p> <p>Lauffläche Gummi</p>	<p><b>Streckenbreite B = 90 mm bis 350 mm</b></p> <p>Höhe von 400 mm bis 1.200 mm</p> <p>+/- 20 mm Verstellbereich</p> <p>Neigbar</p>
ST04M Monoständer		
	<p>leichte Ausführung</p> <p>Tragelast 100 kg</p> <p>2x Lenkrollen, davon 1x feststellbar</p> <p>Lauffläche Gummi</p>	<p><b>Streckenbreite B = 90 mm bis 350 mm</b></p> <p>Höhe von 650 mm bis 1.200 mm +/-100 mm</p> <p>+/- 20 mm Verstellbereich</p> <p>Neigbar</p>

# ÜBERSICHT ZUBEHÖR

## BANDNEIGUNG

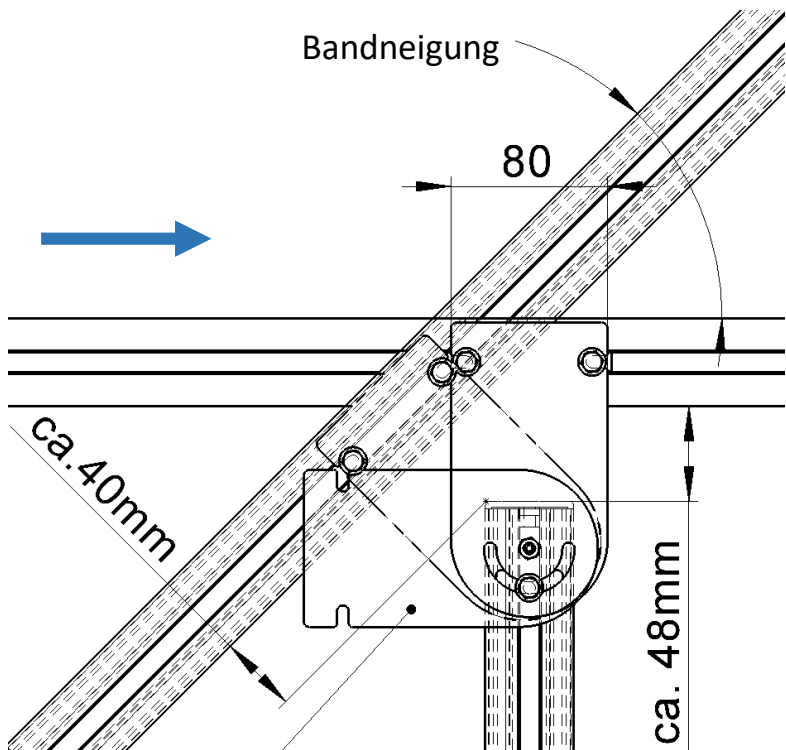

### Gurt Demontage

Gurt Demontage Position  
möglich bei Bandneigung  
von 0° bis 15°

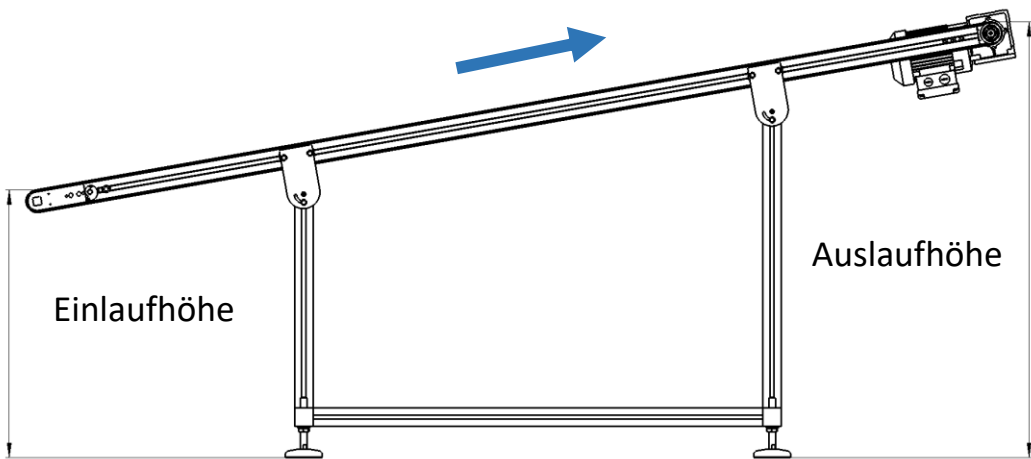

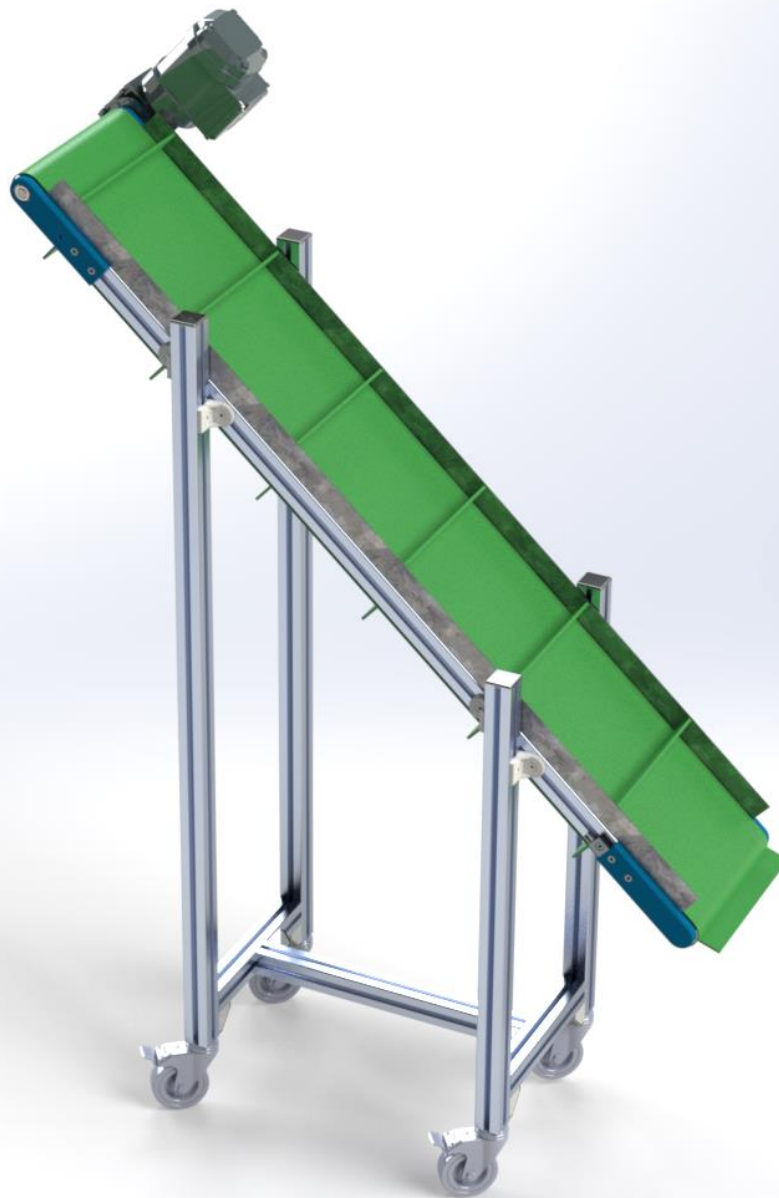

Renommierte Firmen aus unterschiedlichen Branchen setzen auf Lösungen von S+W:  
Einerseits wegen der Top-Qualität der Komponenten, andererseits aufgrund unseres umfassenden Services.

## UND WAS KÖNNEN WIR FÜR SIE TUN?

**S+W Fördertechnik GmbH**

Lise-Meitner-Straße 5. 82216 Maisach-Gernlinden

Tel.: +49 8142 44868-60 . Fax: +49 8142 44868-89

[anfrage@foerdertechnikzentrum.de](mailto:anfrage@foerdertechnikzentrum.de) . [www.foerdertechnikzentrum.de](http://www.foerdertechnikzentrum.de)